

序号	公称尺寸	法兰标准	连接面型式	名称	外伸长度 (mm)	备注
N1	200	HG/T20592 PL200-10	RF	进料口		
N2	200	HG/T20592 PL200-10	RF	出料口		

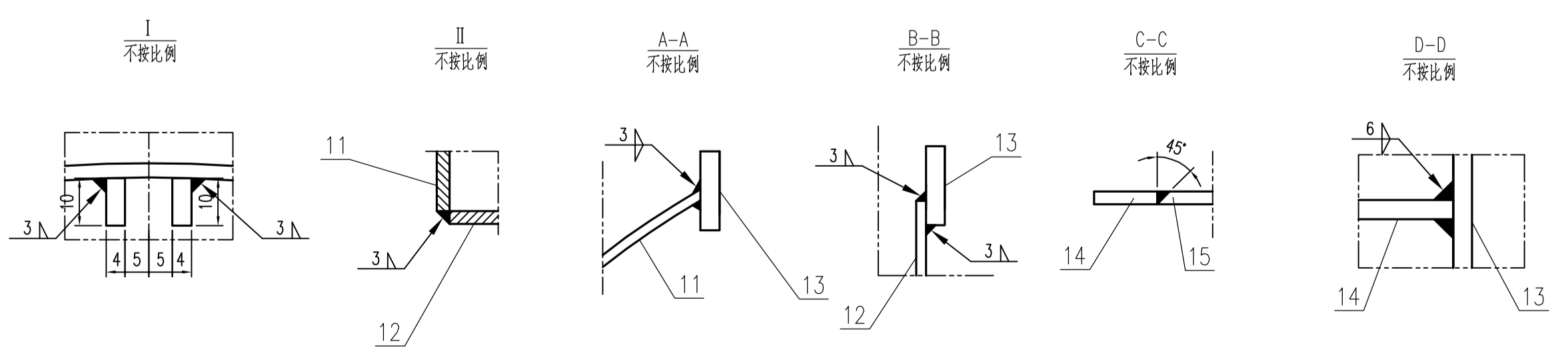
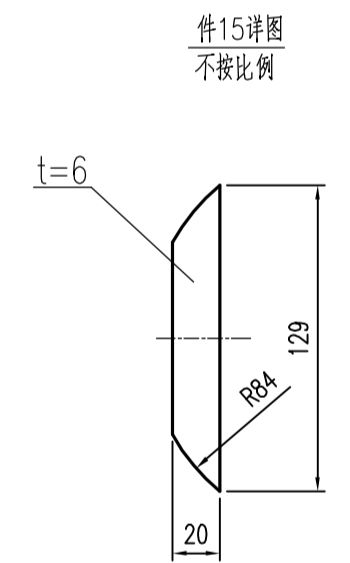
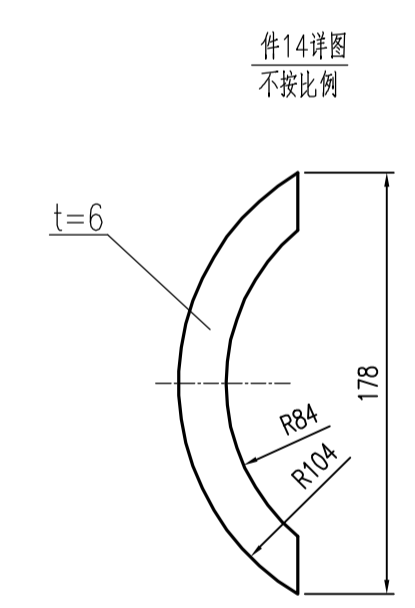
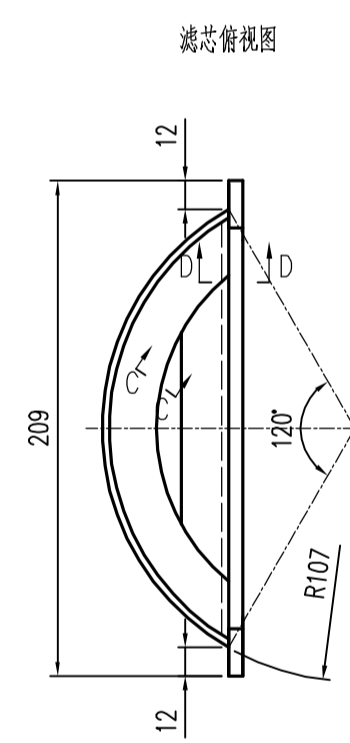
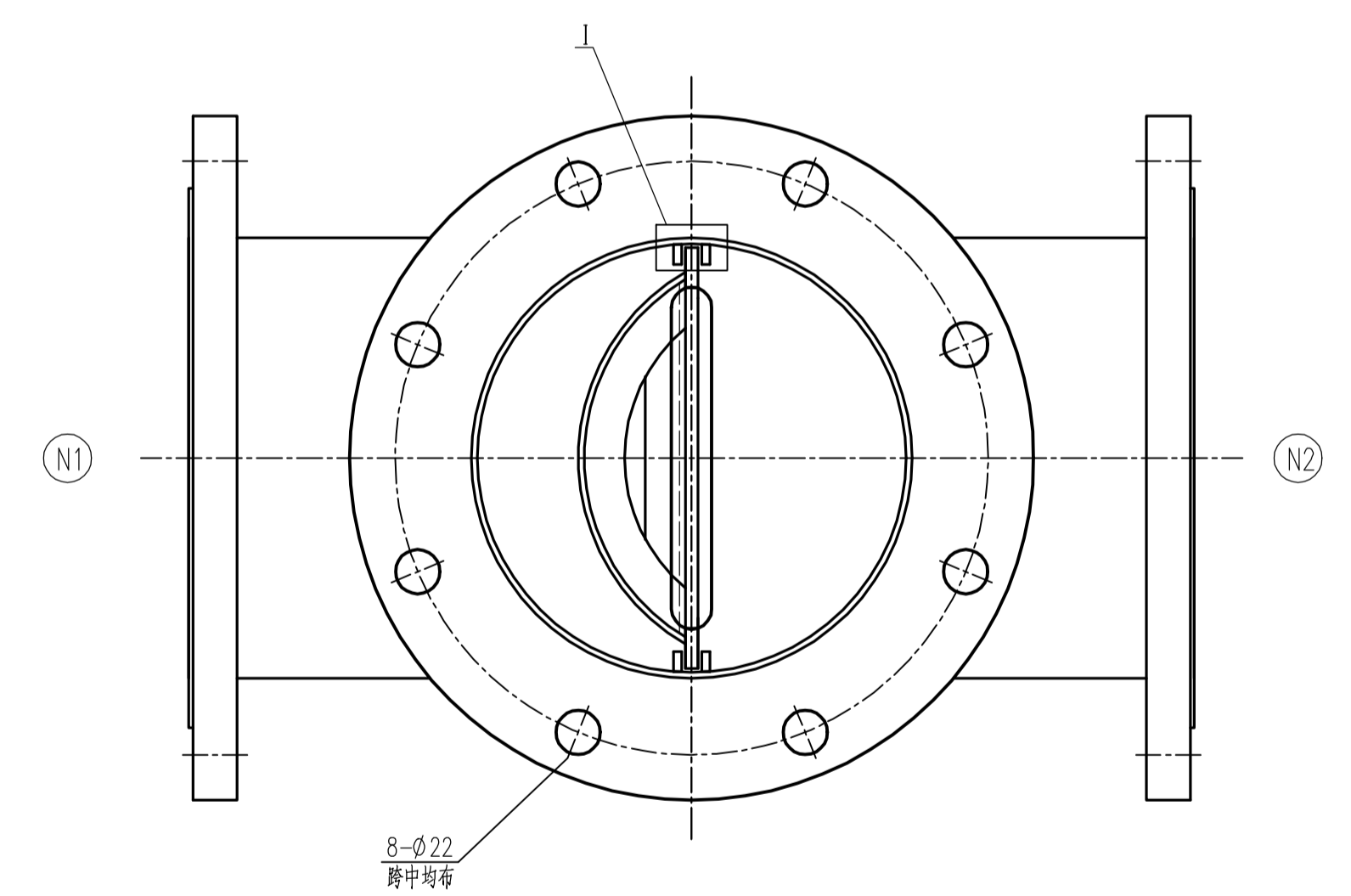
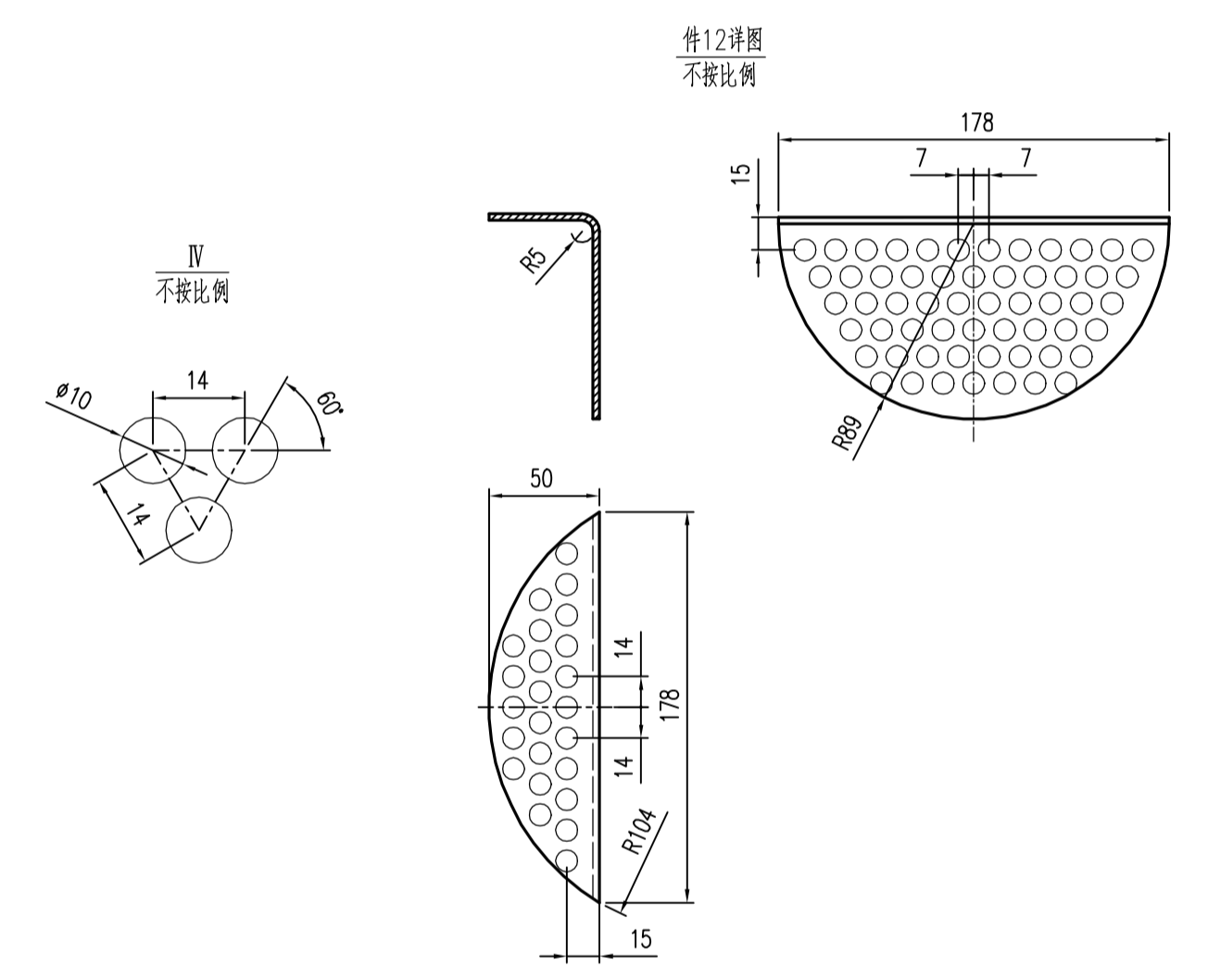
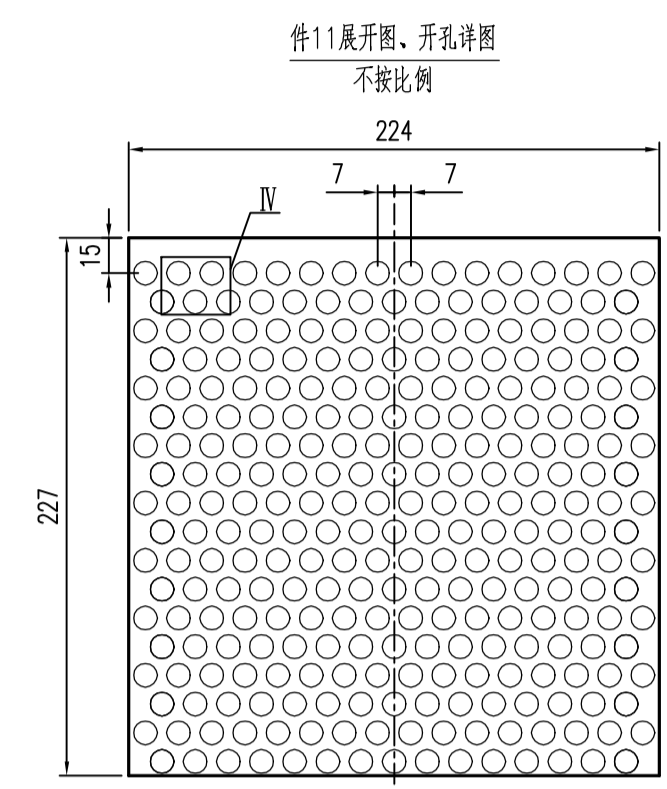

技术要求

- 碳钢与不锈钢之间的焊接采用电弧焊, 焊条牌号为A312, 焊条应符合NB/T47018的规定; 不锈钢之间的焊接采用氩弧焊, 焊丝牌号为H03Cr19Ni12Mo, 焊丝应符合NB/T47018的规定。
- 焊接接头形式及尺寸除图中注明外, 按HG/T20583-2011中的规定; 角焊缝焊角尺寸按较薄板的厚度; 法兰的焊接按相应法兰标准中的规定。
- 过滤板开孔成正三角形排列, 直径为10mm, 开孔中心间距为14mm, 总开孔数不少于378个。
- 未注尺寸公差按GB/T1804-2000中m级的规定。
- 焊缝应清除油污酸洗钝化处理(酸洗采用固液酸洗液, 避免产生环境污染及人身伤害), 所形成的钝化膜采用蓝点法检查, 无蓝点为合格。
- 过滤器在科技公司组装完成后, 整件发往项目现场。

DN200A 开孔φ10mm 材料 S31603 厚度 3mm 总量: 64kg

序号	图号或标准号	名称及规格	数量	材料	单件重量 (Kg)	总件重量 (Kg)	备注
15		加强筋二 t=6	1	S31603	0.1		
14		加强筋一 t=6	1	S31603	0.2		
13		定位条 t=6	1	S31603	0.7		
12		滤板二 t=3	1	S31603	0.5		
11		滤板一 t=3	1	S31603	1.3		
10		盖板 t=6	3	S31603	0.1	0.3	
9		限位条 t=4	2	S31603	0.3	0.6	
8		把手 φ20	1	Q235B		0.7	
7	GB/T6170-2000	螺母 M20	8	S31603			
6	GB/T5783-2000	螺栓 M20x80	8	S31603	0.28	2.3	
5	HG/T20606-2009	垫片 RF200-10 t=5	1	20%三元乙丙橡胶			
4	HG/T20592-2009	法兰盖 BL200-10 RF	1	S31603		16.5	
3	HG/T20592-2009	法兰 PL200-10 RF	3	S31603	9.5	28.5	
2		钢管φ219.1x3	1	S31603		3.8	L=226
1		钢管φ219.1x3	1	S31603		8.1	L=492

本图版及所包含的任何文字或图形均受江苏新世纪江南环保股份有限公司所有, 任何单位和个人不得擅自复制或传播, 违者必究。如有任何侵权, 请及时联系本公司。此图版及所包含的任何文字或图形均受江苏新世纪江南环保股份有限公司所有, 任何单位和个人不得擅自复制或传播, 违者必究。如有任何侵权, 请及时联系本公司。

江苏新世纪江南环保股份有限公司		客户	
Jiangsu New Century Jiangnan Environmental Protection Inc., Ltd.		CLIENT	
项目名称		PROJECT	
设计 DESIGN		DN200 T型过滤器	
校核 CHECK			
审核 REVIEW			
审定 APPROVE			
批准 AUTH'D		图号	JNHB-G-BZ-8-4-2-02
		比例	1:3
		专业	设备专业
		阶段	详细设计
		版次	1
		张数	1/1
		共	1
		张	1